

## GM05 + G3 GM05 + F10L + G3



		275	400	520	600	800	900	1050	1150	1350	
Equivalent displacement <sup>(1)</sup> <i>Cilindrata equivalente</i> <sup>(1)</sup>	[cc/rev]	275	412	517	602	808	903	1056	1164	1336	
Reduction ratio <i>Rapporto di riduzione</i>		7:1									
Bore <i>Alesaggio</i>	[mm]	25	25	28	37	35	37	40	42	45	
Stroke <i>Corsa</i>	[mm]	16	24	24	16	24	24	24	24	24	
Specific torque <i>Coppia specifica</i>	[Nm/bar]	4,38	6,56	8,24	9,58	12,86	14,37	16,82	18,49	21,26	
Continuous pressure <i>Pressione in continuo</i>	[bar]	250	250	250	250	250	250	210	190	165	
Peak pressure <sup>(2)</sup> <i>Pressione di picco</i> <sup>(2)</sup>	[bar]	450	450	425	375	400	375	325	325	280	
Peak power <sup>(3)</sup> <i>Potenza di picco</i> <sup>(3)</sup>	[kW]	20	20	33	33	33	33	33	33	33	
Continuous speed <sup>(4)</sup> <i>Velocità in continuo</i> <sup>(4)</sup>	[rpm]	100	100	100	100	90	90	90	85	85	
Maximum speed <sup>(4)</sup> <i>Velocità massima</i> <sup>(4)</sup>	[rpm]	140	140	140	140	125	125	125	110	110	
Approximative weight no brake <i>Peso approssimativo senza freno</i>	[kg]	42	unit <i>unità</i>		Approximative weight with brake <i>Peso approssimativo con freno</i>			[kg]	56	unit <i>unità</i>	
Maximum casing pressure <i>Pressione massima in carcassa</i>	[bar]	1	continuous <i>continuo</i>		Admissible temperatures <i>Temperature ammissibili</i>			[°C]	-20	minimum <i>minimo</i>	
		5	peak <i>picco</i>						+80	maximum <i>massimo</i>	
Motor oil capacity <i>Capacità olio motore</i>	[l]	0,8	Type of brake <i>Tipo di freno</i>			Negative disc brake <i>Freno a dischi negativo</i>					
Gearbox oil capacity <i>Capacità olio riduttore</i>	[l]	1,7	Static braking torque <sup>(5)</sup> <i>Coppia di frenatura statica</i> <sup>(5)</sup>			[Nm]	6500				
Brake oil capacity <i>Capacità olio freno</i>	[l]	0,45	Minimum brake pilot pressure <i>Pressione minima pilotaggio freno</i>			[bar]	35				
Brake pilot volume <i>Volume pilotaggio freno</i>	[cm <sup>3</sup> ]	65,1	Maximum brake pilot pressure <i>Pressione massima pilotaggio freno</i>			[bar]	60				
Bolt torque setting <i>Coppia serraggio viti</i>	[Nm]	68,0 coarse 84,0 <i>grosso</i>	71,0 fine 89,0 <i>fine</i>	Suggested bolt type <i>Viti suggerite</i>			M10	12.9			

### NOTES / NOTE

(1) Equivalent displacement = motor displacement x reduction ratio of gearbox (7:1)

(1) *Cilindrata Equivalente = cilindrata motore x rapporto di riduzione del riduttore (7:1)*

(2) For higher peak pressures please contact the SAI Technical Department.

(2) *Per pressioni di picco maggiori contattare l'Ufficio Tecnico SAI*

(3) For higher peak power please contact the SAI Technical Department.

(3) *Per potenze di picco maggiori contattare l'Ufficio Tecnico SAI.*

(4) For higher continuous and maximum speeds please contact the SAI Technical Department

(4) *Per velocità in continuo e massime maggiori contattare l'Ufficio Tecnico SAI*

(5) If the brake is engaged for a long time, the braking torque could increase considerably. The brake requires to be periodically engaged and disengaged to maintain the desired performances.

(5) *Quando il freno rimane ingaggiato per un lungo periodo di tempo la coppia frenante può aumentare considerevolmente. Si consiglia periodicamente di pilotare il freno in modo da garantire i dati dichiarati.*

**DIMENSIONAL DRAWINGS**  
**DISEGNI D'INGOMBRO**

GM05 + G3

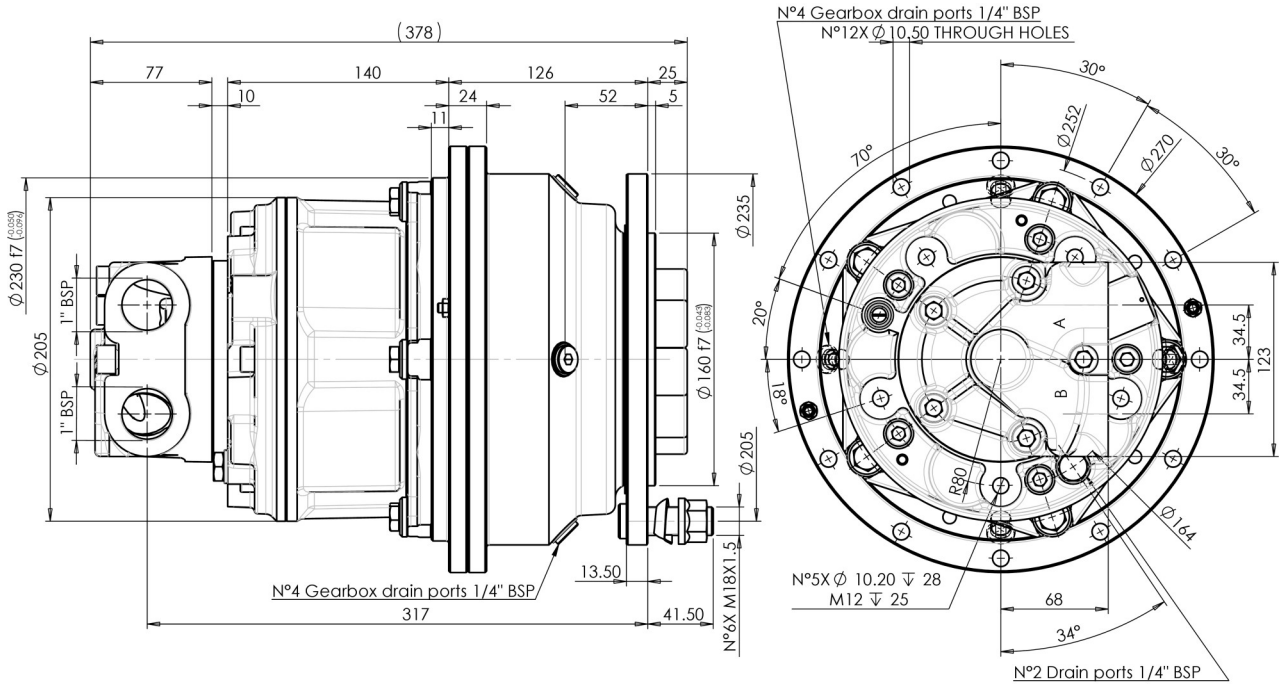

GM05 + F10L + G3

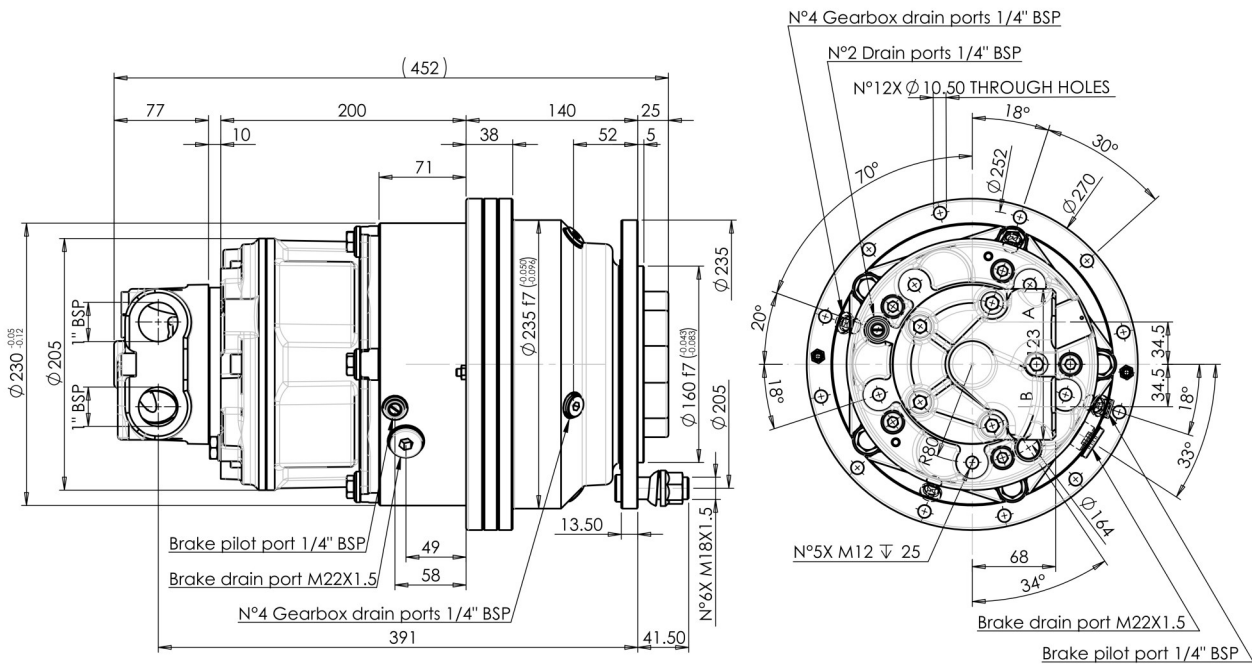

**GRAPHS**  
**GRAFICI**

Bearing lifetime has been estimated according to  $L_{10}$  (according to ISO 281:1990). *La durata è stata calcolata in accordo con la formula  $L_{10}$  (secondo ISO 281:1990).*

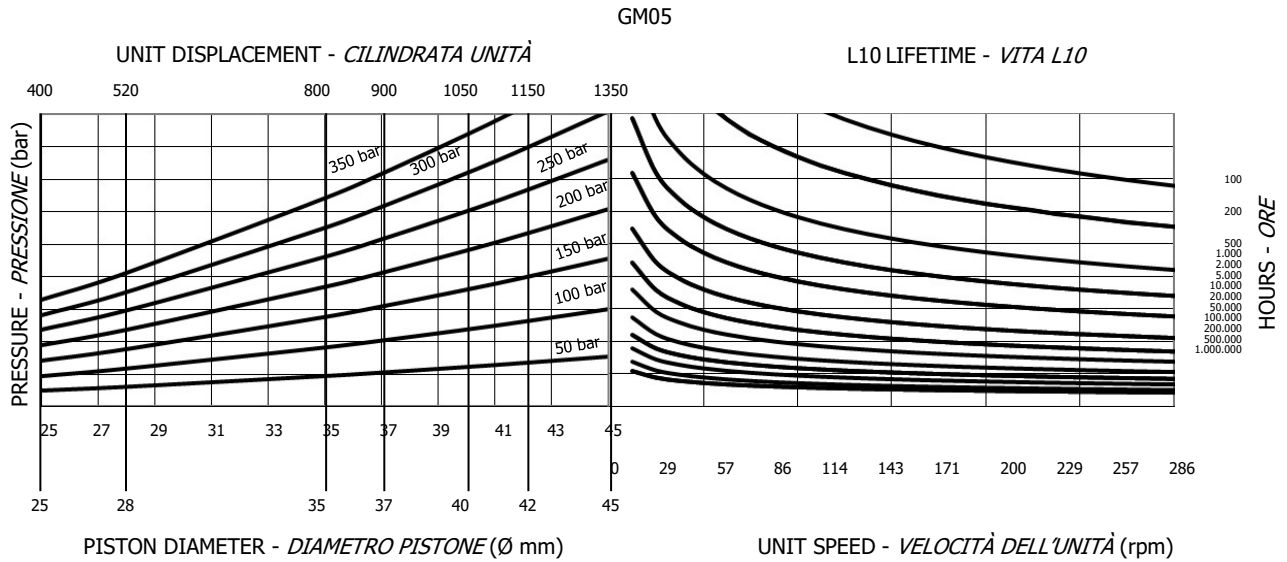

## ORDER CODES CODICI D'ORDINE

1	2	3	4	5	6	7	8
	+		+		+		+
<b>1 Motor type</b>	<b>1 Tipo motore</b>						
<b>2 Displacement</b>	see table	<b>2 Cilindrata</b>				vedere tabella	
	O	= separated oil					O = olio separato
<b>3 Lubrication options</b>	U	= shared oil, max. cont. case press. 0.5 bar and max. peak press. 1.5 bar for hubs 31/D and 31/G.	<b>3 Opzioni lubrificazione</b>				olio unico, max. press. cont. in carcassa 0.5 bar e max. press. picco 1.5 bar per mozzi 31/D e 31/G.
	see distributors section			<b>4 Distributore</b>		vedere sezione distributori	
<b>4 Distributor</b>	D40 standard					D40 standard	
<b>5 Direction of rotation</b> (viewed from the output side) with input flow in port A, output in B.	No code	= clockwise rotation	<b>Direzione d'uscita</b> (visto dal lato d'uscita) con portata in ingresso in porta A, uscita in porta B.		Nessun codice	= rotazione oraria	
	L	= anti-clockwise rotation			L	= rotazione anti-oraria	
	No code	= position 1	<b>6 Orientamento coperchio distributore</b>		Nessun codice	= posizione 1	
<b>6 Distributor cover orientation</b>	DM2	= position 2			DM2	= posizione 2	
	DM3	= position 3			DM3	= posizione 3	
	DM4	= position 4			DM4	= posizione 4	
	DM5	= position 5			DM5	= posizione 5	
<b>7 G series</b>	G3	= reduction ratio 7:1	<b>7 Serie G</b>		G3	= rapporto di riduzione 7:1	
	G3A	= reduction ratio 5:1			G3A	= rapporto di riduzione 5:1	
	No code	= no hub	<b>8 Opzione mozzo</b>		Nessun codice	= nessun mozzo	
<b>8 Hub option</b>	31/A	= standard			31/A	= standard	
	31D	= hub 31/D, includes a larger seal.			31D	= mozzo 31/D, include tenuta maggiorata.	
	31G	= hub 31/G, includes a larger seal.			31G	= mozzo 31/G, include tenuta maggiorata.	

Example  
Esempio

GM05 600 U D40 G3  
(standard)

GM05 600 U D40L G3A  
(options: anti-clockwise sense of rotation)  
(opzioni: direzione d'uscita in rotazione anti-oraria)